

KOMPAS SMARTWATCH

BXSW18N

1. Charakteristika

1.1 Technické specifikace

Displej: 1,38" TFT-LCD Multitouch 240 x 240 Baterie: Lithium 300 mAh Frekvence napětí: 5V-0,5A / 50-60 Hz Konektivita: BLE 5.3 Kompatibilita: Android 6.0 / iOS 9.0 a novější verze Aplikace: VeryFit Materiál krytu : Plast Materiál displeje: Panda sklo Materiál řemínku: Silikonový řemínek a plastová přezka Ochrana: 2 ATM (ponoření 2 metry po dobu 30 minut) Rozměry hodinek: 52,5 x 51,7 x 14,4 mm Šířka řemínku: 22 mm Zapínání na zápěstí průměr: 16,1 x 25,2 cm Hmotnost: 48,2 g Autonomie: 7 dní při běžném používání, 3 dny při intenzivním používání Doba nabíjení: 2,5 hodiny Vestavěný mikrofon a reproduktor Vestavěná GPS Zdravotní funkce: Sport monitor, krokoměr, měřič tepové frekvence, měřič saturace kyslíkem v krvi, monitor spánku, měřič stresu, menstruační cyklus

Funkce: Uskutečňování a přijímání hovorů, upozornění, kompatibilní s Alexa, ovládání hudby, dálkové ovládání fotoaparátu, funkce proti ztrátě

Další funkce: Alarm, stopky, časovač, počasí, dechová cvičení, připomenutí, svítlna, automatické vypouštění atd.

Jazyky: angličtina, španělština, francouzština, němčina, italština, portugalština, ruština, japonština

1.2 V krabici

1x chytré hodinky

1 x USB-A kabel s magnetickým nabíjecím portem

(45 cm) 1 x Manuál

1.3 Schéma

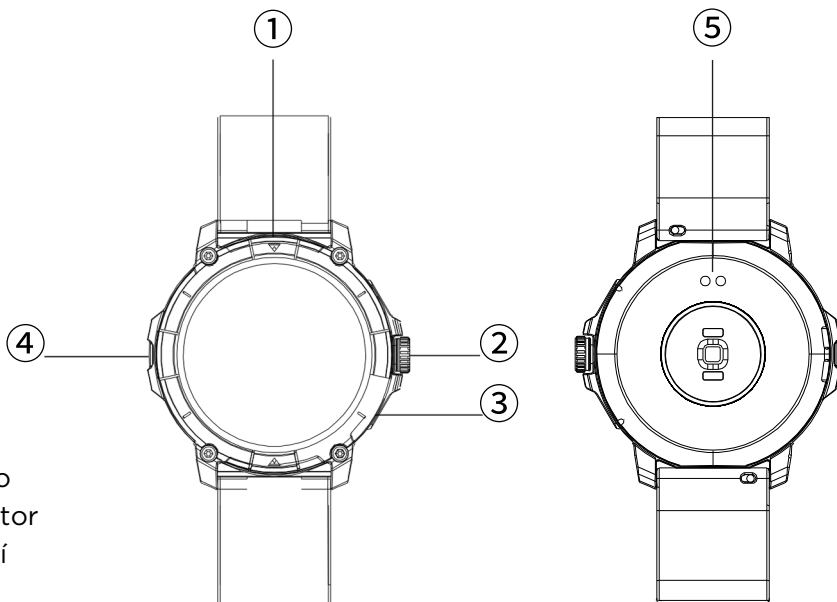

① Obrazovka Tlačítko

②Mikrofon Reproduktor

③Magnetické nabíjecí

④kolíky

⑤

1.4 Jak připevnit a odstranit popruhy

Přestože je součástí balení pouze jeden popruh, lze jej snadno připevnit a odstranit. Kratší popruh musí být umístěn v horním slotu displeje, zatímco delší popruh musí být umístěn ve spodním slotu displeje. V opačném případě může dojít k neopravitelnému poškození zaváděcího systému.

1. Vyjmutí řemínku: Uchopte řemínek a opatrně vysuňte kovový kus z otvoru.
2. Připevnění popruhu: Uchopte popruh a vložte kovový kus na jeden konec. Poté posuňte kovový kus na druhý konec a vložte konec popruhu tak, aby po uvolnění kovového kusu zapadl do otvoru pouzdra.

1.5 Nabíjení

- Doba plného nabití chytrých hodinek Compass je přibližně 2,5 hodiny a baterie může vydržet až 7 dní v závislosti na používání.
- K nabíjení chytrých hodinek použijte 45 cm USB-A kabel s magnetickým nabíjecím portem, který je součástí balení. Připojte USB-A konektor k nabíječce, počítačovému výstupu nebo powerbance a umístěte magnetický port tak, aby se přilepil na 2 stříbrné kolíky na zadní části těla hodinek.

1.6

Zapnutí/vypnutí

- Chcete-li chytré hodinky zapnout, dlouze stiskněte tlačítko.
- Chcete-li chytré hodinky vypnout, přejděte do hlavní nabídky a zadejte nastavení chytrých hodinek. Jakmile jste uvnitř, přejděte dolů a klepněte na obecnou možnost. Odtud budete moci zapnout a restartovat chytré hodinky.

1.7 O ponoření do vody

Chytré hodinky Compass mají stupeň ochrany 2 ATM. Vydrží ponoření pod vodu do hloubky 2 metrů po dobu až 30 minut. Ujistěte se, že po ponoření používáte funkci automatického vypouštění; najdete ji v nabídce možností znázorněnou jako ikona kapky vody.

Poznámka: V případě plavání v moři nebo v bazénu se slanou vodou se doporučuje hodinky po ponoření opláchnout sladkou vodou kvůli korozivním účinkům slané vody.

2. Počáteční

nastavení

2.1 Stáhněte si aplikaci

Aplikace kompatibilní s chytrými hodinkami Compass se nazývá VeryFit. Existuje několik způsobů, jak jej stáhnout:

- Klepnutím sem stáhnete aplikaci VeryFit z Google Play nebo App Store.



apple.co/4



t.ly/3RyO



Aplikaci si také můžete stáhnout přímo zadáním „VeryFit“ do vyhledávače Google Play nebo App Store.

(1) (2)

2.2 Zaregistrujte se v aplikaci

Registrace v aplikaci je velmi jednoduchá.

1. Při přístupu k aplikaci přijměte všechna oprávnění, která se mohou objevit. Poté se zaregistrujte:

2. Po registraci se zobrazí další obrazovka.

Klepněte na získat ověřovací kód. Až jej

obdržíte, zadejte jej:

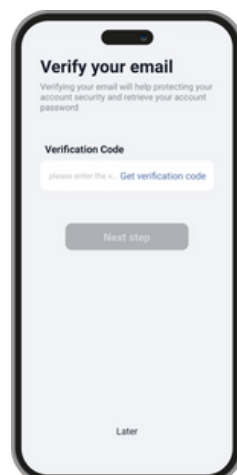
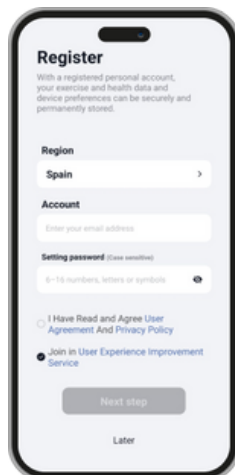

3. Po vložení ověřovacího kódu se dostanete na tuto další obrazovku, kde si nastavíte svého avatara. Přidejte svou přezdívku a případně obrázek.

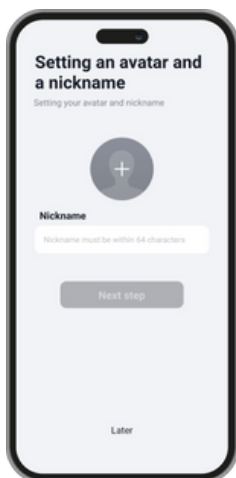

4. Po nastavení těchto informací zadejte své osobní údaje a dokončete registraci.

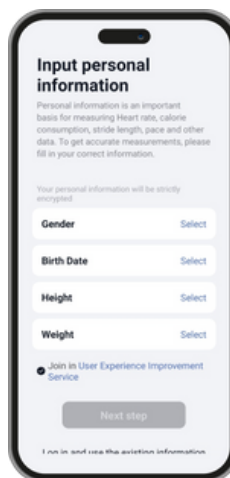

2.2 Spárování zařízení iOS /

Android

1. Po registraci se dostanete na obrazovku párování zařízení. Zde uvidíte seznam dostupných zařízení, klepnutím na zařízení s názvem „KSIX COMPASS“ jej přidejte.

2. Po úspěšném spárování se zařízením se objeví tato obrazovka. Klepněte na ano.

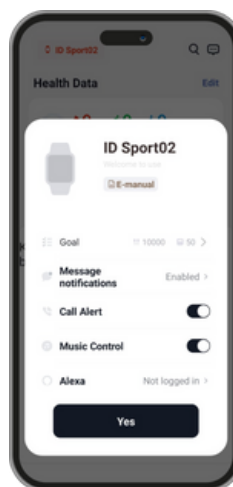
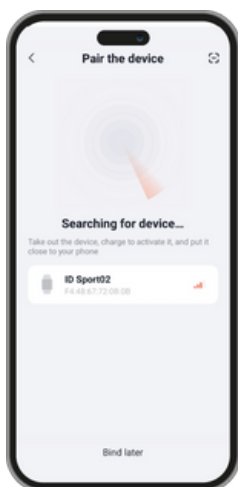

Ujistěte se, že se správně váže přes Bluetooth. Je možné, že se při spárování telefonu se smartphonem zobrazí zpráva o spárování: přijměte ji. Pokud ne, spárujte jej ručně pomocí nastavení Bluetooth v telefonu. Ujistěte se, že vždy přijímáte všechna oprávnění požadovaná aplikací, abyste zajistili optimální výkon a využití funkcí.

2.3 Odstraňování

problémů

- Pokud aplikace nemůže najít zařízení, zapněte chytré hodinky a znovu je zapněte.
- Pokud se zařízení připojuje a odpojuje rychle, mezi zařízením a telefonem může být překážka. Nošení kovových šperků může narušit stabilitu spojení.
- Pokud se zařízení nenabíjí, může to být způsobeno špinavým nebo zrezivělým nabíjecím portem.

3. Použití a funkce

Je velmi důležité vždy přijmout oprávnění požadovaná aplikací, aby chytré hodinky fungovaly optimálně. Aby funkce chytrých hodinek fungovaly, ujistěte se, že je povolíte prostřednictvím aplikace ze sekce zařízení.

3.1 Jak procházet chytré hodinky

Způsob použití chytrých hodinek Compass je velmi jednoduchý a intuitivní:

- Přejetím po obrazovce

- Přejetím prstu doleva otevřete nabídku rychlého přístupu. Zde se ve výchozím nastavení zobrazují některé zdravotní, sportovní a funkční funkce. Budete moci změnit pořadí a zrušit výběr některých zobrazených funkcí tím, že vstoupíte do části zařízení aplikace VeryFit a zadáte možnost více nastavení.
- Přejetím prstu doprava otevřete pomocnou nabídku. Zde se některé funkce zobrazí na jedné obrazovce. Chcete-li je zobrazit všechny, jednoduše přejděte dolů prstem nebo otočením tlačítka. Budete moci konfigurovat funkce, které se zde zobrazují, stejně jako jejich pořadí, když vstoupíte do části zařízení aplikace VeryFit a zadáte možnost více nastavení.(1)
- Přejedte prstem nahoru a zobrazte oznámení aplikací, zmeškané hovory, textové zprávy a další oznámení.
- Přejetím prstu dolů otevřete nabídku možností. Zde najdete různé informace a možnosti, jako je režim nerušit, svítlna, automatické vybíjení, parametry jasu atd.

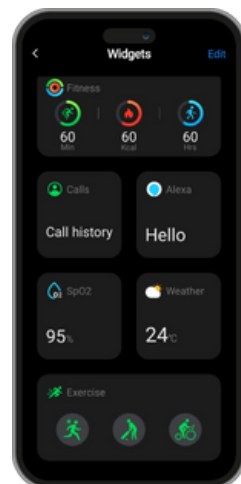

(1)

- Přes tlačítko

Stisknutím tlačítka se dostanete do hlavní nabídky. Odtud budete mít přístup ke všem funkcím chytrých hodinek klepnutím na příslušnou ikonu.

3.2 Změna ciferníku

Ciferník Compass lze změnit dvěma způsoby:

-První možností je dlouhé poklepání na hlavní obrazovku. Když tak učiníte, přejedte prstem doprava nebo doleva a vyberte si mezi všemi možnostmi.

-Druhá možnost je z aplikace. V části zařízení aplikace klepněte na trh s ciferníky. Zde si budete moci vybrat ze široké škály ciferníků. Jakmile na jednu z nich klepnete a stáhnete ji, bude nastavena jako hlavní motiv obrazovky chytrých hodinek. Bude také přidán do seznamu ciferníků

uloženy uvnitř chytrých hodinek.

3.3 GPS

Když prostřednictvím chytrých hodinek Compass sledujete sport nebo jakoukoli fyzickou aktivitu, jako je chůze nebo turistika, v aplikaci VeryFit se přesně zobrazí vzdálenost trasy, kterou jste ušli, a ujetá vzdálenost.

Chcete-li spustit sledování GPS, jednoduše spusťte sledování sportu prostřednictvím chytrých hodinek. Prostřednictvím VeryFit můžete také spustit sledování některých sportů. Chcete-li tak učinit, přejděte do sekce Cvičení a vyberte požadovaný sportovní režim.

Jakmile skončíte a přestanete sledovat sportovní aktivitu, můžete zkontrolovat vzdálenost, kterou jste urazili, stejně jako strávený čas a tempo. Zobrazí se také trasa, kterou jste jeli. Chcete-li zkontrolovat všechny tyto informace, otevřete možnost Sportovní záznamy v sekci Domů aplikace VeryFit. Jakmile k němu přistoupíte, uvidíte toto: (2)

Chcete-li zobrazit trasu, kterou jste jeli, přejděte k libovolnému sportovnímu záznamu. Chcete-li to provést, jednoduše na něj klepněte. Uvnitř uvidíte na mapě přesnou trasu, kterou jste jeli. (3)

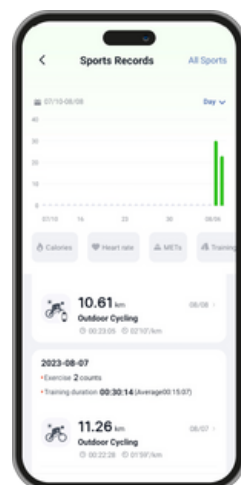

(2)

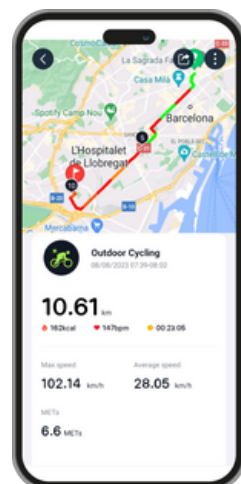

(3)

3.4

Hovory

Chytré hodinky Compass umožňují volat, přijímat, přijímat a odmítat hovory. Díky vestavěnému mikrofonu a reproduktoru můžete telefonovat pouze s chytrými hodinkami.

- Přijímání, přijímání a odmítání hovorů

Pro příjem hovorů je velmi důležité mít povolenou funkci telefonních hovorů. Hovory se zobrazí v reálném čase na obrazovce a hodinky budou znít/vibrovat.

Hovory lze přijmout stisknutím zelené ikony a odmítnout stisknutím červené ikony. Chytré hodinky Compass jsou vybaveny vestavěným mikrofonem a reproduktorem, takže budete moci přijímat hovory, aniž byste potřebovali svůj smartphone.

Pokud je hovor přijat, lze jej ukončit stisknutím červené ikony. Chcete-li hovor odmítnout, před přijetím hovoru klepněte na červenou ikonu. Oznámení o ztraceném hovoru se objeví v oznamovací části chytrých hodinek.

Telefonování

Pokud jde o volání, existují tři možnosti:

- Volání kontaktu: Chytré hodinky Compass umožňují volat kontaktům uloženým ve vašem smartphonu. Chcete-li synchronizovat až 10 kontaktů s chytrými hodinkami, otevřete možnost častého kontaktu v části zařízení. Přidejte kontakty, které si přejete, a budete jim moci volat pouze pomocí chytrých hodinek. Chcete-li tak učinit, přejděte k funkci zeleného telefonu v hlavní nabídce. Jakmile jste uvnitř, klepněte na možnosti častých kontaktů. Klepnutím na požadovaný kontakt uskutečnete hovor.

- Číselník: Ze stejné funkce chytrých hodinek je jednou z možností, která se zobrazí, číselník. Klepnutím na něj získáte přístup. Jakmile budete uvnitř, budete moci vytočit telefonní číslo. Pro uskutečnění hovoru klepněte na zelený telefon.

- Historie hovorů: V rámci stejné funkce chytrých hodinek je jednou z možností, která se zobrazí, historie hovorů. Klepnutím na něj získáte přístup a zobrazíte všechny uskutečněné, přijaté a ztracené hovory. Pro uskutečnění hovoru klepněte na telefonní číslo/kontakt a poté na telefon.

3.5 Oznámení

Chytré hodinky zobrazují vaše upozornění. To zahrnuje aplikace jako: WhatsApp, Gmail, Instagram, Twitter, LinkedIn a mnoho dalších.

Chcete-li získat přístup k přijatým oznámením, přejděte hlavní obrazovkou nahoru.

3.6 Alexa

Chytré hodinky Compass jsou kompatibilní s hlasovým asistentem Alexa. Chcete-li ji využít, ujistěte se, že jste propojili svůj účet Amazon s VeryFit prostřednictvím sekce zařízení v aplikaci.

K této funkci se dostanete stisknutím tlačítka na 3 sekundy. K této funkci se dostanete také prostřednictvím hlavního menu chytrých hodinek.

3.7 Ovládání

hudby

Chytré hodinky obsahují nástroj pro ovládání hudby. Otevřete hlavní nabídku chytrých hodinek a klepněte na možnost hudby. Můžete k němu také přistupovat prostřednictvím nabídky rychlého přístupu.

Tato funkce funguje s hudebními aplikacemi, jako je Spotify nebo Apple Music. Jakmile jste uvnitř, klepněte na ikonu přehrávání/pozastavení a začnete přehrávat hudbu nebo ji pozastavíte. Budete také moci přehrát předchozí nebo následující skladbu. Tato funkce vám také umožní zvýšit nebo snížit hlasitost.

Když je váš telefon spárován se smartphonem, všechny zvukové soubory se přehrají na chytrých hodinkách. To zahrnuje videa z YouTube, hlasové poznámky WhatsApp, videa WhatsApp atd. Chcete-li tomu zabránit, přejděte do nastavení Bluetooth svého smartphonu a zadejte možnost zařízení Kompas. Jakmile budete uvnitř, uvidíte následující:

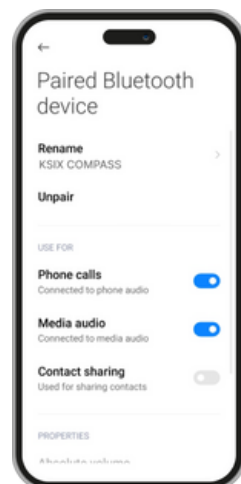

Zrušte výběr nastavení zvuku médií, aby se veškerá hudba, videa, hlasové poznámky a další soubory obsahující zvuk přehrávaly na telefonu a ne na chytrých hodinkách.

K funkci ovládání hudby budete mít také přístup z nabídky rychlého přístupu.

3.8 Dálkové ovládání

kamery

Chytré hodinky Compass umožňují pořizovat snímky ze smartphonu na dálku. Otevřete hlavní nabídku chytrých hodinek a klepněte na možnost fotoaparátu. Pokud je váš smartphone odemčen a správně spárován s chytrými hodinkami, váš smartphone automaticky zobrazí kameru. Chcete-li vzít dálkový ovladač, jednoduše umístíte svůj smartphone kamkoli chcete a klepněte na ikonu fotoaparátu uvnitř funkce vzdáleného fotoaparátu vašich chytrých hodinek.

3.9 Funkce proti

ztrátě

Chytré hodinky jsou vybaveny funkcí proti ztrátě, která najde váš telefon, kdykoli jej nemůžete najít. Chcete-li tuto funkci využít, otevřete hlavní nabídku chytrých hodinek a klepněte na možnost Najít telefon. Jakmile jste uvnitř, klepněte na ikonu „přehrát“ a váš spárovaný smartphone zazní, abyste jej mohli najít.

3.10 Další funkce

Chytré hodinky také obsahují funkce, jako jsou mimo jiné: alarm, stopky, časovač, počasí, dechová cvičení, připomenutí, baterka, automatické vypouštění.

4. Zdraví

4.1 Sport

Kompas umožňuje sledovat širokou škálu sportů. Otevřete hlavní nabídku chytrých hodinek a klepněte na funkci cvičení. Jakmile budete uvnitř, uvidíte širokou škálu sportů, jako je: plavání, běh, cyklistika, basketbal, fotbal, turistika, volný trénink a další.

Chytré hodinky budou mimo jiné zobrazovat některé údaje o cvičení, jako je strávený čas, ušlé kroky, srdeční frekvence, spálené kalorie.

Chcete-li zastavit sledování sportu, dlouze stiskněte tlačítko.

4.2 Krokoměr, spálené kalorie a ušlá vzdálenost

Chytré hodinky automaticky registrují ušlé kroky, spálené kalorie a ušlou vzdálenost. Chcete-li zobrazit tyto informace, otevřete hlavní nabídku chytrých hodinek a klepněte na možnost aktivity.

K této funkci můžete také přistupovat prostřednictvím nabídky rychlého přístupu a pomocné nabídky.

Tato data se také objeví v domovské části aplikace VeryFit.

4.3 Měřič tepové

frekvence

Chytré hodinky Compass automaticky monitorují vaši srdeční frekvenci. Povolte tuto funkci z aplikace VeryFit.

Okamžitě si také budete moci změřit tepovou frekvenci. Chcete-li použít tento nástroj, otevřete hlavní nabídku chytrých hodinek a klepněte na možnost srdeční frekvence. Po několika sekundách se zobrazí počet srdečních tepů za minutu. K této funkci můžete

také přistupovat prostřednictvím nabídky rychlého přístupu a pomocné nabídky.

4.4 Měřič saturace krve kyslíkem

Tato data se také objeví v domovské části aplikace VeryFit.

Chytré hodinky Compass vám umožní okamžitě měřit hladinu saturace krve kyslíkem. Chcete-li použít tento nástroj, otevřete hlavní nabídku chytrých hodinek a klepněte na možnost SpO2.

Jakmile jste uvnitř, zůstaňte stát a po několika sekundách se zobrazí hodnoty saturace krve kyslíkem. K této funkci můžete také přistupovat prostřednictvím nabídky rychlého

4.5 Měřič napětí

Chytré hodinky vám umožní okamžitě měřit úroveň stresu. Chcete-li tento nástroj použít, otevřete hlavní nabídku chytrých hodinek a klepněte na možnost stresu.

Jakmile jste uvnitř, zůstaňte stát a po několika sekundách se zobrazí hodnoty napětí. K této funkci můžete také přistupovat prostřednictvím nabídky rychlého přístupu a pomocné

4.6 Monitor spánku

Chytré hodinky fungují, když se nespí, a spojují se s VeryFit. o čase a kvalitě vašeho spánku. Chytré hodinky a aplikace VeryFit zobrazí některé informace o kvalitě vašeho spánku, jako je doba, kterou jste strávili v lehkém spánku, hlubokém spánku, REM spánku atd.

4.7 Menstruační cyklus

Aplikace VeryFit vám umožňuje nastavit připomenutí a údaje týkající se vašeho menstruačního cyklu. Vstupte do části zařízení aplikace VeryFit a klepněte na možnost sledování zdraví. Jakmile jste uvnitř, klepněte na možnost sledování cyklu a nastavte údaje o menstruaci.

Data a připomenutí, které nastavíte, se objeví na vašich chytrých hodinkách prostřednictvím funkce sledování cyklu dostupné v hlavní nabídce.

5. Doložka o

výjimce

1. Údaje o srdeční frekvenci a krevním tlaku z chytrých hodinek Compass by neměly být používány jako základ pro žádné lékařské nebo diagnostické rozhodnutí.
2. Pouze kvalifikovaný zdravotnický personál může diagnostikovat a léčit kardiovaskulární onemocnění a problémy s vysokým krevním tlakem. **Obratťe se na své lékařské centrum pro lékařský posudek a** neošetřujte ani nedagnostikujte sami sebe.
3. Údaje o tepové frekvenci a krevním tlaku v chytrých hodinkách Compass nemusí být přesné na faktory, jako je rušení signálu, nevhodné umístění zařízení, nebo počasí popř fyziologické změny.
4. Nepoužívejte data chytrých hodinek Compass k úpravě léků nebo lékařského ošetření. Dodržujte pokyny autorizovaného zdravotnického personálu.

6. Doporučení pro udržbu

žádnou odpovědnost za důsledky použití takových informací.

- Výrobek pravidelně čistěte suchým hadříkem. Při čištění musí být produkt odpojen nebo odpojen nebo vypnutý.
- Udržujte porty a konektory produktu čisté od prachu, nečistot atd., aby bylo zajištěno správné připojení.
- Zabraňte rozbití produktu. Nepokládejte na něj předměty ani jej neohýbejte nadměrnou silou.
- Pokud má produkt kabel, neohýbejte jej ani jej netahejte nadměrnou silou, aby nedošlo k jeho poškození.
- Produkt nenamáchejte ani neponořujte. Výrobek vždy uchovávejte na suchém místě mimo dosah vlhkosti.
- Pokud výrobek nepoužíváte, uložte jej na čistém a suchém místě mimo vlhkost a nečistoty.
- Pokud do výrobku vnikne voda, okamžitě jej odpojte od jakéhokoli zdroje napájení nebo zařízení, ke kterému je připojen.
- Vyhněte se nárazům a pádům, které by mohly poškodit produkt.
- Nepoužívejte výrobek k jinému účelu, než ke kterému byl navržen.

7. Bezpečnostní informace

Recyklujte výrobek v souladu s místními pravidly a předpisy pro ochranu životního prostředí.

Před prvním použitím zařízení si přečtete následující pokyny:

- Při používání zařízení udržujte mimo dosah zdrojů tepla (oheň) a zdrojů vlhkosti (voda a jiné tekutiny).
- Pokud je výrobek mokrá nebo poškozený, nepoužívejte jej.
- Nepoužívejte výrobek s mokřýma rukama.
- Nenechávejte výrobek v kontaktu s hořlavými materiály.
- Nevystavujte výrobek vysokým teplotám (například: uvnitř auta během horkého počasí).
- Nevhazujte výrobek do ohně.
- Udržujte výrobek mimo dosah dětí.
- Pokud produkt nebudete delší dobu používat, odpojte jej nebo jej vypněte.
- Zařízení nepoužívejte, pokud zjistíte jakékoli viditelné vady.
- Nepokoušejte se produkt otevřít nebo prorazit. Mohli byste to poškodit.
- Nepoužívejte výrobek s nekompatibilními zařízeními.
- Produkt nerozebírejte ani neupravujte. Tyto akce ruší platnost záruky.

8. Právní poznámka

Tímto Atlantis Internacional S.L. prohlašuje, že tento výrobek je v souladu se základními požadavky a dalšími příslušnými ustanoveními směrnice 2014/53/ES. Vlastnosti a funkce popsané v této příručce jsou založeny na testech provedených společnostmi Atlantis Internacional S.L. Je na odpovědnosti uživatele, aby produkt po jeho zakoupení prozkoumal a ověřil. Atlantis Internacional S.L. není odpovědná a nikdy nebude zodpovědná za jakoukoli osobní ztrátu nebo zranění, ekonomické ztráty, materiální ztráty nebo jakékoli škody způsobené nesprávným použitím, zneužitím nebo nesprávnou instalací produktu. Atlantis Internacional S.L. nenese odpovědnost a nikdy nebude zodpovědná za jakoukoli selhání funkce, komunikace a spojení mezi produktem a zařízeními podporujícími technologii Bluetooth.

9. Likvidace elektronických a elektrických zařízení

Tento symbol označuje, že elektrické a elektronické zařízení je třeba sbírat odděleně.



- Tento produkt je určen k oddělenému sběru na příslušném sběrném místě. Nelikvidujte jako domovní odpad.
- Konečná cena tohoto produktu zahrnuje náklady nutné pro správné ekologické nakládání s produkovaným odpadem.
- Pokud zařízení používá baterie, je nutné je ze zařízení vyjmout a zlikvidovat v příslušném sběrném středisku. Pokud nelze baterie vyjmout, nepokoušejte se o to udělejte to sami, protože to musí provést kvalifikovaný odborník.
- Tříděný sběr a recyklace pomáhá chránit přírodní zdroje a předcházet negativním dopadům na lidské zdraví a životní prostředí, které by mohly vzniknout v důsledku nesprávné likvidace.
- Pro více informací kontaktujte prodejce nebo místní úřady odpovědné za nakládání s odpady.